

- ◆ Caratteristiche tecniche
- ◆ Specifications
- ◆ Caractéristiques techniques
- ◆ Technische Eigenschaften
- ◆ Características técnicas

- ◆ Dimensioni delle scatole utilizzabili sui formatori mod. F104-P - F104-P/I.
- ◆ Box dimensions usable on case erectors mod. F104-P - F104-P/I.
- ◆ Dimensions boîte exploitables sur les formeurs mod. F104-P - F104-P/I.
- ◆ Kartonabmessungen, die auf den Schachtelaufrichtern Mod. F104-P - F104-P/I verwendbar sind.
- ◆ Dimensión de la caja utilizable en el formador mod. F104-P - F104-P/I.

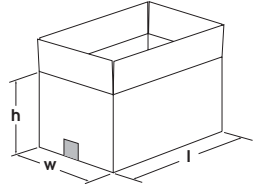

	MIN	MAX
<b>l</b>	200	600
<b>w</b>	150	500
<b>h</b>	120	500

#### F104-P

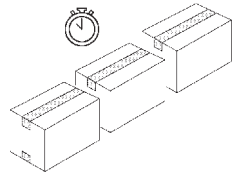

Produzione media 600 scatole/ora  
Output: 600 boxes per hour.  
Production moyenne: 600 boîtes/heure  
Leistung: 600 Schachtel/Stunde  
Producción media 600 cajas/hora.

#### F104-P/I

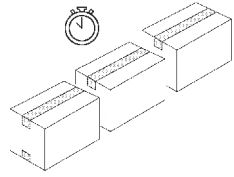

Produzione media 400 scatole/ora  
Output: 400 boxes per hour.  
Production moyenne: 400 boîtes/heure  
Leistung: 400 Schachtel/Stunde  
Producción media 400 cajas/hora.

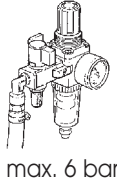

#### F104-P/I

Consumo aria per ciclo = litri 11  
Compressed air consumption = 11 lt/cycle  
Consommation air comprimé = 11 lt/cycle  
Druckluftverbrauch = 11 Lt/Zyklus  
Consumo de aire por ciclo = 11 litros

max. 6 bar

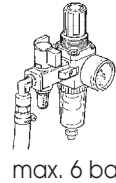

#### F104-P

Consumo aria per ciclo = litri 9  
Compressed air consumption = 9 lt/cycle  
Consommation air comprimé = 9 lt/cycle  
Druckluftverbrauch = 9 Lt/Zyklus  
Consumo de aire por ciclo = 9 litros

max. 6 bar

#### F104-P

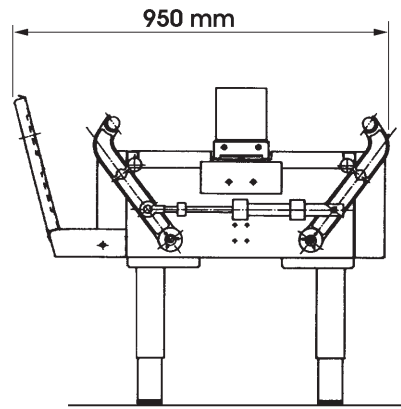
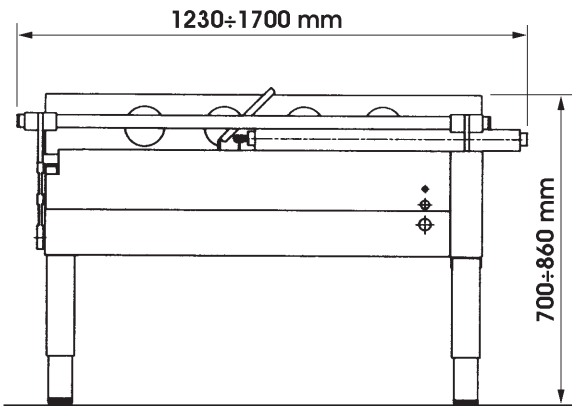

#### F104-P/I

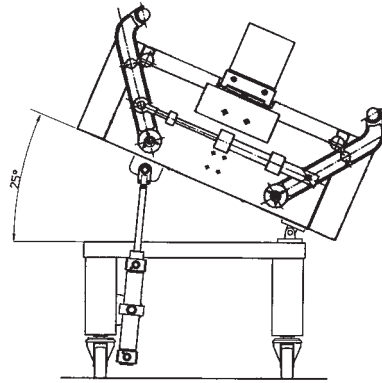
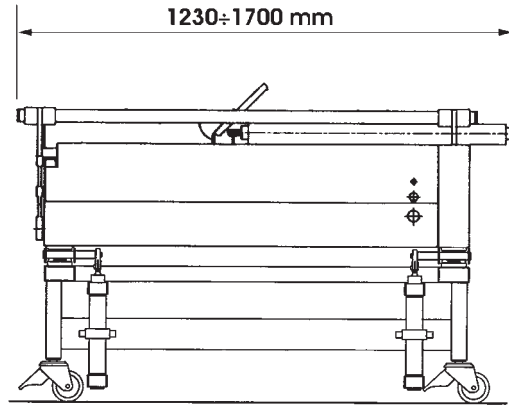

Cod. pubbl.: 5.6.00216.00

Linkx Systems Ltd, Anson House, Ellough, Beccles, NR34 7TJ  
Tel:- +44(0)1502 713 777  
www.siat.co.uk / www.linkx.co.uk

**siat**<sup>®</sup>

*the new generation*

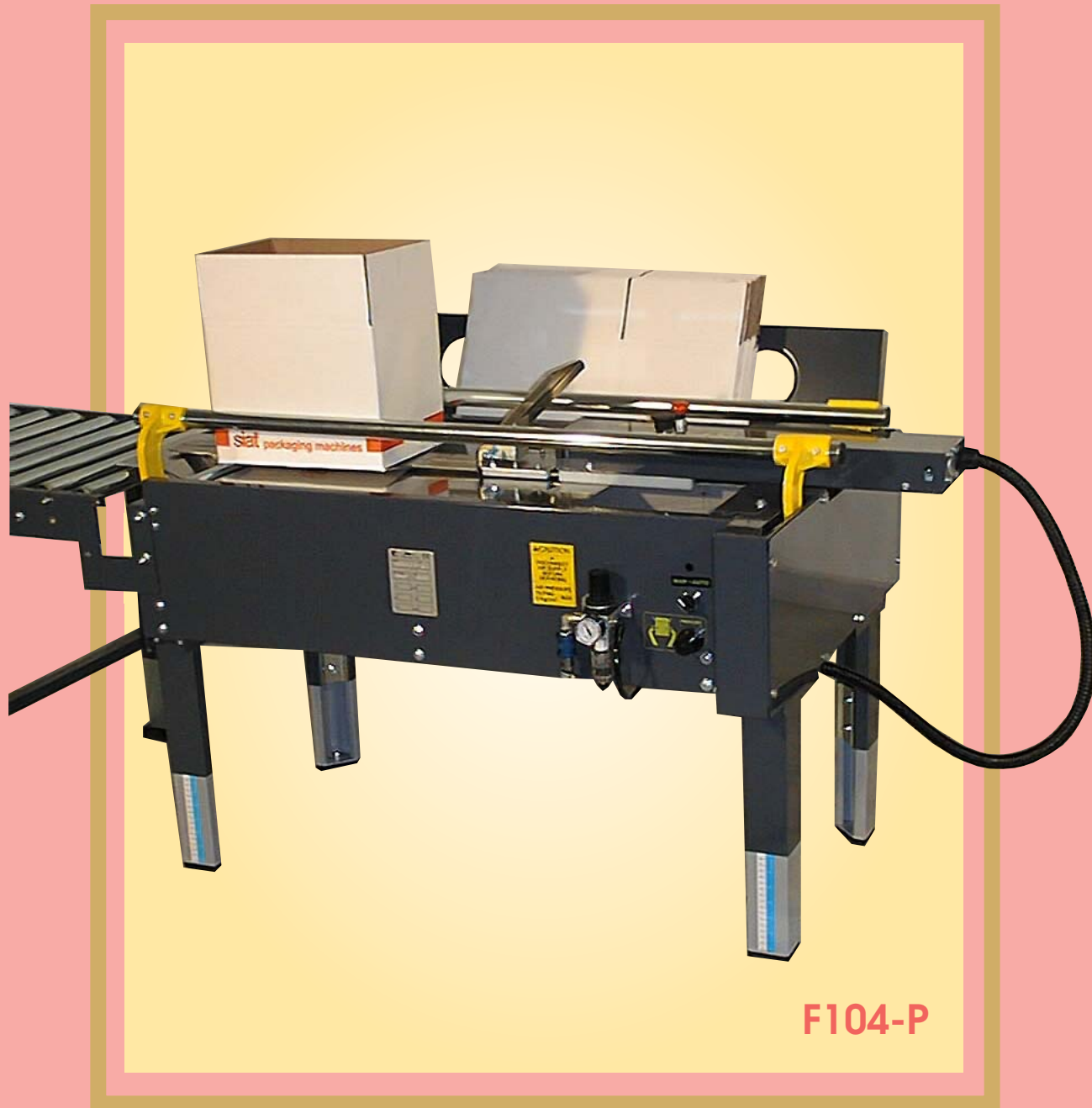

**F104-P**

Formatore semiautomatico  
Semi-automatic Case Former

**F104-P/I**

Formeuse semi-automatique  
Halbautomatischer Faltschachtelaufrichter  
Formador semiautomático



## Formatore semiautomatico - Semi-automatic Case Erector - Formeuse semi-autom

 **F104-P** Formatore semiautomatico per la ripiegatura delle falde inferiori delle scatole introdotte nella macchina dall'operatore. La scatola, con le falde inferiori ripiegate è mantenuta in posizione stabile in modo da essere facilmente riempita. Uno spintore pneumatico espelle la scatola inserendola in una nastratrice o su una rulliera per la sigillatura finale.

 The **F104-P** case former folds the bottom flaps of carton boxes introduced into the machine by the operator. The box is then kept in position for filling. A pneumatic device pushes the box on a conveyor or into a case sealer for the final sealing.

 **F104-P** formeuse le pliage des rab: introduites dans opérateur. La boîte stable pour le re pneumatique eje convoyeur ou d'emballage pour l



 **F104-P** Formatore semiautomatico per la ripiegatura delle falde inferiori delle scatole introdotte nella macchina dall'operatore. La scatola, con le falde inferiori ripiegate è mantenuta in posizione stabile in modo da essere facilmente riempita. Uno spintore pneumatico espelle la scatola inserendola in una nastratrice o su una rulliera per la sigillatura finale.

 The **F104-P/I** case former folds the bottom flaps of carton boxes and, thanks to the working plane that can be raked by a pneumatic device, it makes easier the box filling. Through the same device, the box is then put straight for the ejection by the pneumatic pusher.

 **F104-P/I** forme pour le pliage de: plan de travail dispositif pneuma: remplissage. L: redresse après l: par le pousseur.

## matique - Halbautomatischer Faltschachtelaufrichter - Formador semiautomático

de caisses carton pour s inférieurs de boîtes la machine par un est tenue en position mplissage. Un pousseur te la boîte sur un dans une machine fermeture finale.

 Der halbautomatische Faltschachtelaufrichter **F104-P** faltet die Bodenklappen der von der Bedienungsperson eingeführt Faltschachtel ein. Die Schachtel mit eingeschlagenen Bodenklappen wird aufrecht gehalten und ist für den Einpackprozess bereit. Ein pneumatischer Schieber befördert dann die Schachtel weiter. Sie kann in eine Kartonverschlussmaschine oder auf eine Rollenhahn für den endgültigen Verschluss eingegeben werden.

 **F104-P** Formador semiautomático para la recogida de las solapas inferiores de las cajas introducidas en la máquina del operador. La caja, con dichas solapas inferiores dobladas, se mantiene en posición estable de manera que pueda llenarse con facilidad. Un resorte neumático expulsa la caja y la introduce en una cinta transportadora o en un plano de rodillos para el sellado final.



se de caisses carton rabats inférieurs avec inclinable, par un ique, pour faciliter le même dispositif boîte pour l'ejection

 Der halbautomatische Faltschachtelaufrichter **F104-P** faltet die Bodenklappen der von der Bedienungsperson eingeführt Faltschachtel ein. Die Schachtel mit eingeschlagenen Bodenklappen wird aufrecht gehalten und ist für den Einpackprozess bereit. Ein pneumatischer Schieber befördert dann die Schachtel weiter. Sie kann in eine Kartonverschlussmaschine oder auf eine Rollenhahn für den endgültigen Verschluss eingegeben werden.

 **F104-P/I** Formador semiautomático para la recogida de las solapas inferiores de las cajas con plano de trabajo inclinable de mando neumático para facilitar la introducción del producto en la cajas. Reposición en línea con carga completa mediante el mismo pedal de mando. Expulsión de la caja mediante resorte neumático.