

Caratteristiche tecniche - Technical specifications - Caractéristiques - Eigenschaften - Características técnicas

- Barra saldante	mm	700	- Altezza piano di lavoro	±25	850
- Larghezza max. bobina	mm	680	- Peso macchina	Kg	900
- Altezza max. confezione	mm	380	- Alimentazione elettrica	V	220 3Ph-380 3Ph+N
- Larghezza max. confezione: in relazione all'altezza			- Potenza elettrica installata	KW	24
- Apertura passaggio tunnel	mm	600x400	- Assorbimento elettrico	KW.h	12
- Lunghezza camera tunnel	mm	1300	- Alimentazione pneumatica	Bar	6
- Lunghezza macchina	mm	3050-3380	- Aria assorbita al ciclo	litri	12
- Larghezza macchina	mm	1285	- Produzione max. al 1'	n.	5+12
- Altezza macchina	mm	1980			

- Sealing bar	mm	700	- Work top height	±25	850
- Max. reel width	mm	680	- Weight machine	Kg	900
- Max. pack height	mm	380	- Electric power supply	V	220 3Ph-380 3Ph+N
- Max. pack width: depending on height			- Electric power installed	KW	24
- Tunnel passage opening	mm	600x400	- Electrical input	KW.h	12
- Tunnel chamber length	mm	1300	- Pneumatic feed	Bar	6
- Machine length	mm	3050-3380	- Absorbed air per cycle	lit.	12
- Machine width	mm	1285	- Max. output per 1'	n.	5+12
- Machine height	mm	1980			

- Barre de soudure	mm	700	- Hauteur plan de travail	±25	850
- Largeur max. bobine	mm	680	- Poids machine	Kg	900
- Hauteur max. paquet	mm	380	- Alimentation électrique	V	220 3Ph-380 3Ph+N
- Largeur max. paquet: en relation à l'hauteur			- Puissance électrique installée	KW	24
- Ouverture du passage tunnel	mm	600x400	- Absorption électrique	KW.h	12
- Longueur chambre tunnel	mm	1300	- Alimentation pneumatique	Bar	6
- Longueur machine	mm	3050-3380	- Air absorbé par cycle	lit.	12
- Largeur machine	mm	1285	- Production max. par 1'	n.	5+12
- Hauteur machine	mm	1980			

- Schweißrahmen	mm	700	- Arbeitshöhe	±25	850
- Max. Spulenbreite	mm	680	- Maschinengewicht	Kg	900
- Max. Verpackungshöhe	mm	380	- Stomart	V	220 3Ph-380 3Ph+N
- Max. Verpackungsbreite: im Bezug auf die Höhe			- Elektrischer Anschlußwert	KW	24
- Durchlass-Breite u.-Höhe	mm	600x400	- Wirkleistungsverbrauch	KW.h	12
- Haubellänge	mm	1300	- Pneumatische Leistung	Bar	6
- Maschinenlänge	mm	3050 - 3380	- Luftbedarf	lit.	12
- Maschinenbreite	mm	1285	- Leistung (Takte/min.)	N.	5+12
- Maschinenhöhe	mm	1980			

- Barra soldadora	mm	700	- Altura del plano de trabajo	±25	850
- Anchura máx. bobina	mm	680	- Peso máquina	Kg	900
- Altura máx. confección	mm	380	- Alimentación eléctrica instalada	V	220 3Ph-380 3Ph+N
- Anchura máx. confección en relación con la altura			- Potencia eléctrica instalada	KW	24
- Apertura paso del túnel	mm	600x400	- Absorción eléctrica	KW.h	12
- Longitud del túnel	mm	1300	- Alimentación neumática	Bar	6
- Longitud de la máquina	mm	3050 -3380	- Aire absorbido ene el ciclo	litros	12
- Longitud de la máquina	mm	1285	- Producción máx. al 1'	n.	5+12
- Altura de la máquina	mm	1980			

 **CHAMPION 4/6/7/8**
Per poter offrire una gamma completa di macchine a fardello monoblocco, abbiamo realizzato la linea **Champion**, adatta ad essere installata in linee completamente automatiche con un'ampia capacità di produzione e dimensioni.

 **CHAMPION 4/6/7/8**
In order to offer a complete range of bundling machines we have realized the **Champion** "s", single block units, also suitable to be installed in fully automatic lines with a wide possibility of production capacities and dimensions.

 **CHAMPION 4/6/7/8**
Pour pouvoir offrir une gamme complète de machines à fardeaux nous avons réalisées les **Champion** à unité mono-bloc, aussi apte à être installés dans des lignes automatiques avec une vaste possibilité de capacité de production et dimensions

 **CHAMPION 4/6/7/8**
Um in der Lage zu sein, eine vollkommene Reihe von Bundesmaschinen anzubieten, haben wir die **Champion-Kompakte** Bündelmaschinen realisiert, die auch geeignete sind, um in vollautomatischen Linien eingeführt mit einer breiten Möglichkeit von Leistung und Abmessungen.

 **CHAMPION 4/6/7/8**
Los modelos **Champion 4-6-7-8** completan la gama de máquinas enfardadoras automáticas a bloque único y son capaces de satisfacer las más variadas exigencias de prestaciones y de dimensiones



Cod. pubbl.: 5.6.00242.08



SIAT
by Linkx Systems



ECO 70N/70L

Impianto monoblocco a fardello
Single block wrapping plant
Installation monobloc a fardeau
Kompakt-Bündelanlage
Instalación enfardadora a bloque único



Linkx Systems Ltd, Anson House, Ellough, Beccles, NR34 7JT
Tel:- +44(0)1502 713 777
www.siat.co.uk / www.linkx.co.uk

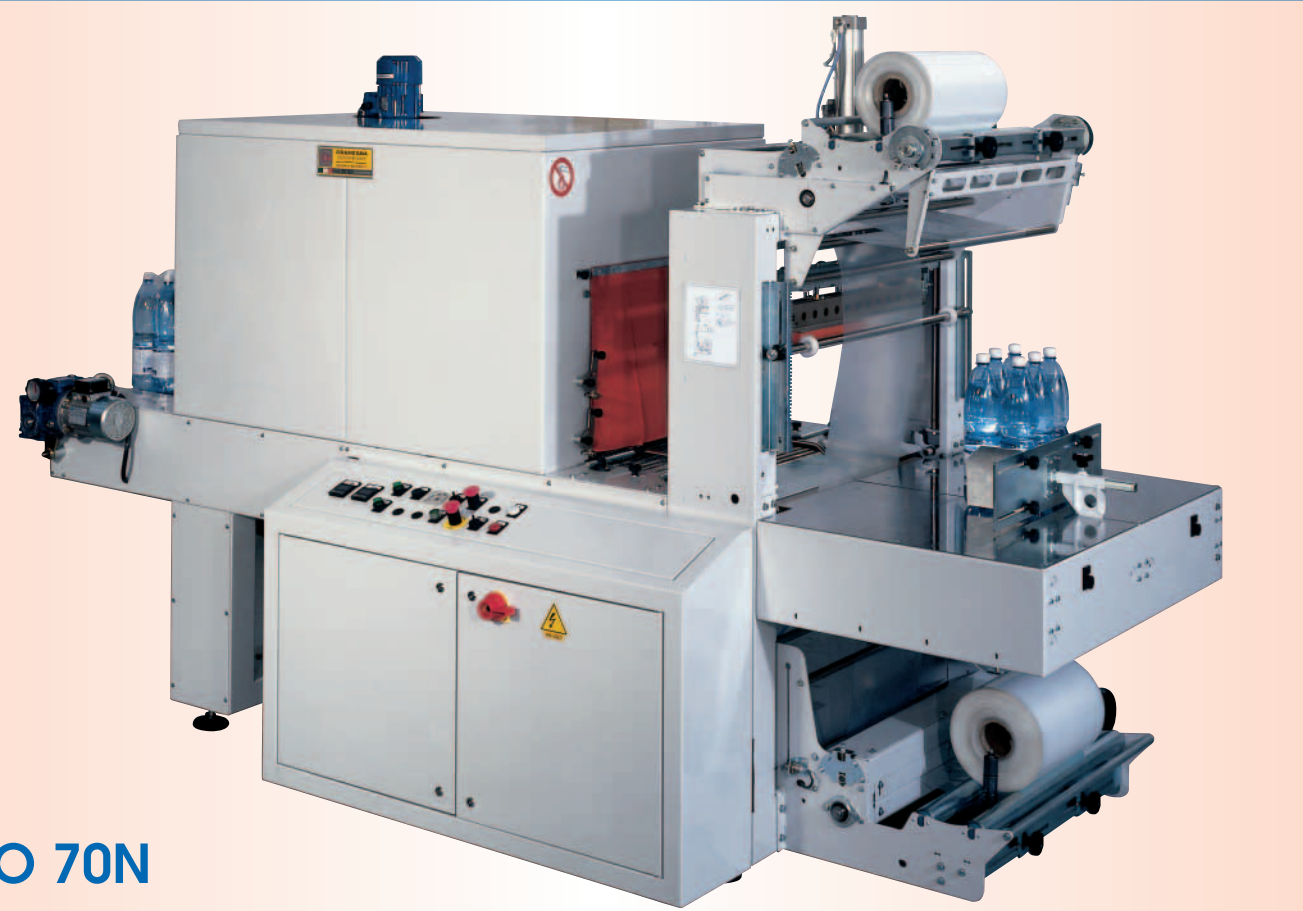

ECO 70N

 **ECO 70N/70L**

Impianto monoblocco a fardello.

La ECO 70N e la ECO 70L rappresentano l'estrema razionalizzazione delle macchine affardellatrici, in grado di termoretrarre con pellicola in polietilene articoli singoli o a gruppi, con o senza supporto di cartone.

Su di un unico telaio portante, compatto, ben strutturato e montato su ruote, la macchina è composta da: spintore pneumatico di alimentazione (N), o tappeto di alimentazione motorizzato (L), barra saldante a temperatura regolabile, portabobina superiore ed inferiore motorizzati con sbobinamento automatico del film (tramite rulli di traino), premipacco regolabile in altezza, guide laterali di contenimento prodotti regolabili, tunnel di termoretrazione e quadro elettrico di comando con tastiera digitale.

 **ECO 70N/70L**

Single block bundling machine

The ECO-70N and ECO-70L represent the extreme rationalization of the bundling machines, capable to pack with shrinkable LDPE individual items or multiple products with or without carton sheet.

Structured on one single, solid and balanced frame, mounted on casters, the machine consist of: In-feed pneumatic pusher (N) or motorized conveyor (L) Temperature adjustable sealing bar Top and bottom automatic motorized reels un-winders, through driven rollers Height adjustable product press Adjustable side guides Shrinking tunnel In-bolting control panel with digital displays

 **ECO 70N/70L**

Machine a fardeaux mono-blocco

Ces machines ECO-70N et ECO70L représentent quant de plus rationnel on peut réaliser dans les machines à fardeaux, capables d'emballer avec film en polyéthylène thermo-rétractable -LDPE- des articles singles ou à group, avec ou sans support en carton.

Structurée sur un unique châssis solide et balancé, équipée de roues, la machine est composée par: Pousseur pneumatique en entrée (N) ou convoyeur motorisé (L) Barre de soudure avec température réglable Dérouleurs motorisés automatiques supérieurs et inférieurs, parmi des rouleaux guidés Presse-paquets réglable en hauteur Guides latéraux réglables Tunnel de rétraction Pupitre commandes avec clavier digital

 **ECO 70N/70L**

Kompakt-Bündelanlage

Die ECO-70N und ECO 70L vertreten die extreme Rationalisierung der Bundesmaschinen, die in der Lage sind, mittels schrumpfenden Folien aus LDPE einzelnen Artikel mit verschiedenen Produkten mit oder ohne Kartonhalterung zu verpacken.

Strukturiert aus einem einzelnen, soliden, ausgeglichenen Rahmen, auf Räder montiert, besteht die Maschine aus: Pneumatischer Schubschlepper am Eingang (N) oder angetriebener Bandförderer (L) Schweißrahmen mit verstellbarer Temperatur Obere und untere automatische und angetriebene Abwickler, durch Rollen bewegt Druck-Paket verstellbar in der Höhe Verstellbare seitliche Führungen Schrumpf-tunnel Schalttafel mit Digitaltastatur

 **ECO 70N/70L**

Instalación enfardadora a bloque único

Estas instalaciones enfardadoras a bloque único representan lo más racional que pueda realizarse para enfardar con películas de polietileno termocontraible productos únicos o en grupos con soporte de cartón o sin él.

En un única estructura portante, montada sobre ruedas, compacta y bien estructurada viene montada: la barra soldadora, el portabobinas motorizado superior e inferior con rebobinado automático de la bobina de la película mediante rodillos mecánicos presadores de arrastre, guía de contención de productos regulables, el túnel de contracción y el cuadro eléctrico de mandos con teclado digital.

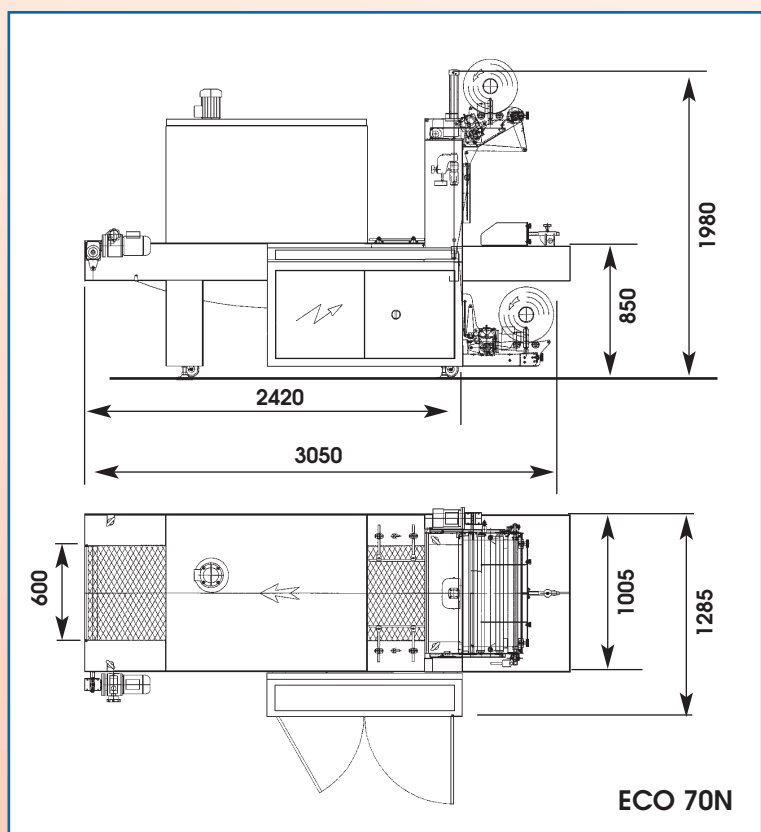

ECO 70N

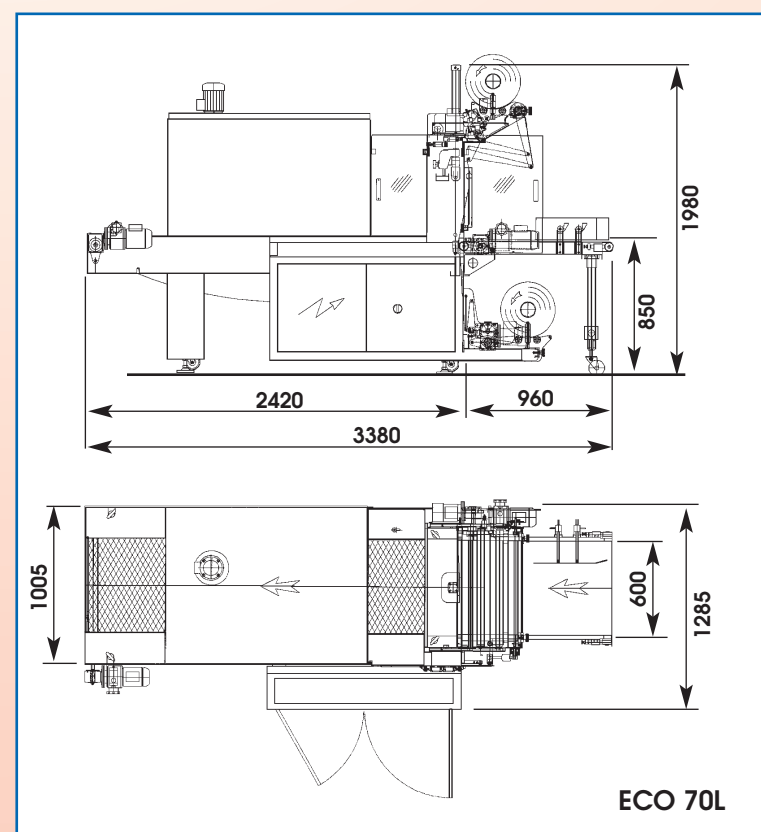

ECO 70L



ECO 70L

Opzionale Optional Option Zubehöre Obcional

- ◆ **Gruppo di raffreddamento fardelli** per ridurre i tempi di movimentazione della confezione. **Gruppen rulli pressatori film** per facilitare l'autocollaggio del film in eccedenza sui fianchi della confezione.
- ◆ **Cooling unit for bundles**, to reduce package handling time. **Pinch rollers for film** excess self-sticking on the side of the bundle.
- ◆ **Groupe de refroidissement paquets** pour réduire les temps de traitement de la confection. **Groupe rouleaux presseurs pellicule** pour faciliter l'autocollage de la pellicule excédante sur les flancs de la confection.
- ◆ **Bündelkühlaggregat** um die Selbstklebung des an den Seiten überschüssigen Films zu erleichtern. **Filmpressrollenaggregat** um die Selbstklebung des an den Seiten überschüssigen Films zu erleichtern.
- ◆ **Grupo de refrigeración fardelojos** para reducir los tiempos de manejo de la confección. **Grupo rodillos de presión película** para facilitar el autopegamento de la película en excendencia sobre los costados de la confección.

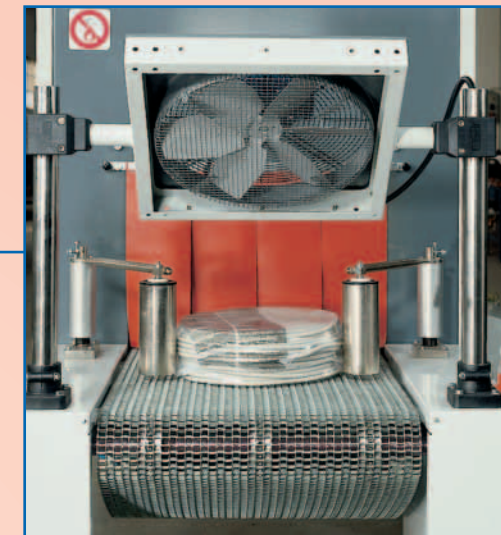

- ◆ **Premi pacco pneumatico** regolabile in altezza per bloccare i prodotti molto leggeri con insufficiente stabilità durante la fase di saldatura.
- ◆ **Pneumatical height adjustable package** press device able to keep tight very light and highly unstable products during the sealing cycle.
- ◆ **Presse-paquet pneumatique** réglable en hauteur pour bloquer les produits très légers.
- ◆ **Pneumatische höhenverstellbare Paketeinstoßvorrichtung** zum Festhalten von sehr leichten Produkten bzw. mit ungenügender Stabilität während der Schweißungsphase.
- ◆ **Apreta-paquete pneumático** regularizable en altura para boquear los productos muy ligeros con insuficiente estabilidad durante la fase de la soldadura.



- ◆ **Rulliera folle a profilo alto con rulli Ø32**, ideale per la movimentazione a gravità dei prodotti, prima e dopo l'operazione di confezionamento.
- ◆ **High profile idler conveyor with / 32 rollers**, perfect to move the products before and after the wrapping operations.
- ◆ **Convoyeur à rouleaux libres dia. 32 à profil haut**, apte pour les mouvements à gravité des produits, avant et après l'opération de conditionnement.
- ◆ **Freie Rollenbahnen mit hohem Profil mit Rollen mit 32mm Durchmesser**, geeignet zur schweren Transport der Produkten, vor und nach der Verpackung.
- ◆ **Plano de rodillos libres de perfil alto con rodillos ø 32**, ideal para el movimiento libre del producto, antes y después de la operación de confección.

